

Operating Instructions
 Mode d'emploi
 Instrucciones de funcionamiento
 Manual de instruções

Stereo Earphones Écouteurs stéréo Auriculares estéreo Fones de ouvido estéreo

Model No. **RP-HC75**

Before connecting, operating or adjusting this product, please read the instructions completely. Please keep this manual for future reference.

Avant de raccorder, faire fonctionner ou régler l'appareil, lire attentivement tout ce mode d'emploi. Conserver ce manuel.

Antes de conectar, operar o ajustar este producto, sírvase leer estas instrucciones completamente. Guarde este manual.

Antes de ligar, utilizar ou regular este produto, leia com cuidado estas instruções até ao fim. Guarde o manual para consultas futuras.

PP

Panasonic Consumer Electronics Company, Division of Panasonic Corporation of North America
 One Panasonic Way Secaucus,
 New Jersey 07094
<http://www.panasonic.com>

Panasonic Puerto Rico, Inc.
 Ave. 65 de Infantería, Km. 9.5
 San Gabriel Industrial Park, Carolina,
 Puerto Rico 00985

Panasonic Canada Inc.
 5770 Ambler Drive
 Mississauga, Ontario L4W 2T3
www.panasonic.ca

(En) (Fr) (Sp) (Pr)

RQT8715-Y
 M0206TK0

© 2006 Matsushita Electric Industrial Co., Ltd.
 Printed in China/Imprimé en Chine/Impreso en China/Impresso em China

Panasonic Consumer Electronics Company, Division of Panasonic Corporation of North America
 One Panasonic Way Secaucus, New Jersey 07094

FOR U.S.A.

Panasonic Puerto Rico, Inc.
 Ave. 65 de Infantería, Km. 9.5, San Gabriel Industrial Park,
 Carolina, Puerto Rico 00985

Panasonic / Technics Accessory Limited Warranty

Limited Warranty Coverage

If your product does not work properly because of a defect in materials or workmanship, Panasonic Consumer Electronics Company or Panasonic Puerto Rico, Inc. (collectively referred to as "the warrantor") will, for the length of the period as follows, which starts with the date of original purchase ("warranty period"), replace it with a new or a refurbished product.

Product	Parts	Service
Headphones, Earphones, Headset, Microphone, Speaker System, Cable, Slip-Mat	Ninety (90) days	Carry-in or Mail-in

During the "Parts" warranty period, there will be no charge for parts. You must carry-in or mail-in your product, during the warranty period. If non-rechargeable batteries are included, they are not warranted. This warranty only applies to products purchased and serviced in U.S.A. or Puerto Rico. This warranty is extended only to the original purchaser of a new product which was not sold "as is". A purchase receipt or other proof of the original purchase date is required for warranty service.

For assistance in U.S.A., please visit our Web Site at : <http://www.pasc.panasonic.com> or, send your request by E-mail to : npcparts@us.panasonic.com You may also contact us directly at : 1-800-332-5368 (Phone) or 1-800-237-9080 (Fax) (Monday - Friday 9 am - 8 pm, EST.) **Panasonic Services Company** : 20421 84th Avenue South, Kent, WA 98032 (For hearing or speech impaired TTY users, TTY : 1-866-605-1277)

For assistance in **Puerto Rico**, please contact at : (787) 750-4300 (Phone) or (787) 768-2910 (Fax) **Panasonic Puerto Rico, Inc.**

Limited Warranty limits And Exclusions

The warranty ONLY COVERS failures due to defects in materials or workmanship, and DOES NOT COVER normal wear and tear or cosmetic damage. The warranty ALSO DOES NOT COVER damages which occurred in shipment, or failures which are caused by products

not supplied by the warrantor, or failures which result from accidents, misuse, abuse, neglect, mishandling, misapplication, alteration, faulty installation, set-up adjustments, misadjustment of consumer controls, improper maintenance, power line surge, lightning damage, modification, rental use of the product, serviced by anyone other than a Factory ServiCenter or other Authorized Sevicer, or damage that is attributable to acts of Gods.

THERE ARE NO EXPRESS WARRANTIES EXCEPT AS LISTED UNDER "LIMITED WARRANTY COVERAGE". THE WARRANTOR IS NOT LIABLE FOR INCIDENTAL OR CONSEQUENTIAL DAMAGES RESULTING FROM THE USE OF THIS PRODUCT, OR ARISING OUT OF ANY BREACH OF THIS WARRANTY, INCLUDING WITHOUT LIMITATION, LOSS OF GOODWILL, PROFITS OR REVENUE, LOSS OF USE OF THIS PRODUCT OR ANY ASSOCIATED EQUIPMENT, COST OF SUBSTITUTE EQUIPMENT, DOWNTIME COSTS, OR CLAIMS OF ANY PARTY DEALING WITH BUYER FOR SUCH DAMAGES. (As examples, this excludes damages for lost time, cost of having someone remove or re-install an installed unit if applicable, travel to and from the servicer. The items listed are not exclusive, but are for illustration only.) **ALL EXPRESS AND IMPLIED WARRANTIES, INCLUDING THE WARRANTIES OF MERCHANTABILITY, ARE LIMITED TO THE PERIOD OF THE LIMITED WARRANTY.**

Some states do not allow the exclusions or limitations of incidental or consequential damages, or limitations on how long an implied warranty lasts, so the exclusions may not apply to you.

This warranty gives you specific legal rights and you may also have others rights which vary from state to state. If a problem with this product develops during or after the warranty period, you may contact your dealer or ServiCenter. If the problem is not handled to your satisfaction, then write to the warrantor's Consumer Affairs Department at the address listed for the warrantor.

PARTS AND SERVICE WHICH ARE NOT COVERED BY THIS LIMITED WARRANTY ARE YOUR RESPONSIBILITY.

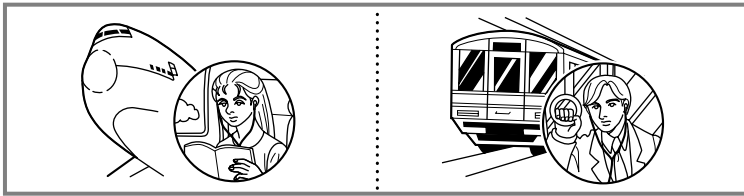

The noise canceling function

Environmental noises in airplanes, trains, and buses, and noise caused by air-conditioners is reduced by a fourth, providing a quieter listening environment. This function allows you to enjoy music without raising the volume too high, and is, therefore, kinder to your ears.

This unit mainly reduces the annoying low frequency sounds. For this reason, sounds with higher frequency portions, from car horns, telephones and human voices, remain relatively intact.

La fonction de suppression de bruit

Les bruits ambiants qui règnent dans les avions, les trains et les bus, ainsi que le bruit généré par les appareils de climatisation, sont réduits d'un quart afin de fournir un environnement d'écoute plus silencieux. Cette fonction vous permet d'écouter de la musique sans pousser le volume trop haut et procure donc un son plus agréable à l'oreille.

Cet appareil réduit essentiellement les bruits de basse fréquence gênants. Pour cette raison, les sons aux fréquences supérieures, tels que les klaxons de voiture, les sonneries de téléphone et les voix humaines, restent relativement intacts.

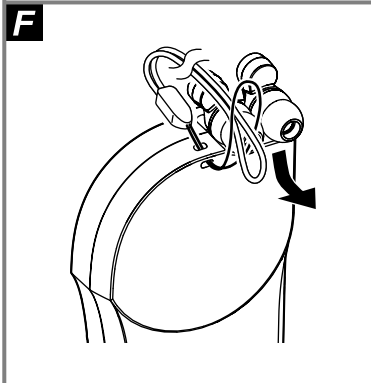
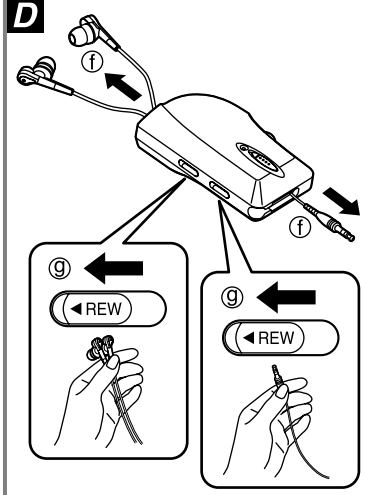
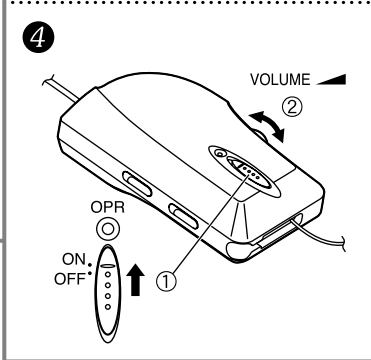
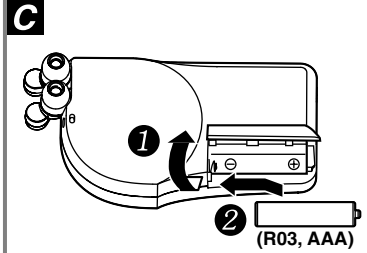
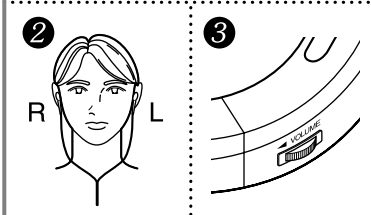
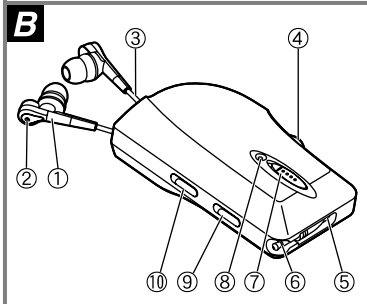
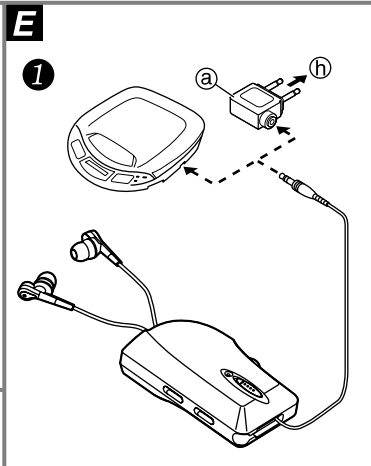
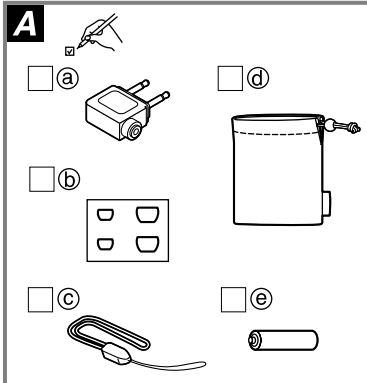

A Supplied accessories

Please check and identify the supplied accessories. Use numbers indicated in parentheses when asking for replacement parts. "As of February 2006" (Only for U.S.A.)

To order accessories contact 1-800-332-5368 or the website (<http://www.pasc.panasonic.com>).

- Ⓐ 1 Air plug adaptor (RFX3002)
- Ⓑ 1 Ear piece set (L: RFX5007, M: RFX5008, S: RFX5009)
- Ⓒ 1 Strap (RFX5115)
- Ⓓ 1 Carrying pouch (RFX5629)
- Ⓔ 1 Battery (R03, AAA)

B Names of the parts

- ① Housing
- ② Microphone
- ③ Earphone cord
- ④ Volume control
- ⑤ Plug cord
- ⑥ Plug
- ⑦ Power switch [OPR, ON/OFF]
- ⑧ Operation indicator [OPR]
- ⑨ Rewind lever (Plug cord)
- ⑩ Rewind lever (Earphone cord)

C Inserting the battery

- 1 Open the battery lid.
- 2 Insert the included battery. Press in and down on the ⊖ end. Match the poles (+ and ⊖).
- 3 Close the battery lid.

If rechargeable batteries are to be used, rechargeable batteries manufactured by Panasonic are recommended.

When to change the battery

The battery should be changed when the [OPR] indicator fades or fails to light. The noise canceling function becomes less effective as the battery wears down.

If the battery is worn down, or if a battery isn't inserted at all, the unit acts like normal earphones.

D Cord (plug cord and earphone cord) extension or rewind

Draw out the cord to the necessary length ①. (Please draw out the 2 earphone cords together.) To rewind the cord, push the rewind lever [◀ REW] ②. (Hold the plug or earphone in one hand and rewind the cord.)

If the earphone cord fails to be rewound, try pulling it out about 20 cm and rewinding it again. Keep repeating until the cord is rewound.

E Using the earphones

- 1 Turn down the volume on the audio equipment or in-flight audio system ① and insert the earphones plug (3.5 mm stereo) into the phone jack (use the plug adaptor Ⓐ if necessary). The earphones plug and the air plug adaptor may not suit the jacks in some airplane armrests.
- 2 Check the sides (L and R), then insert the earphones. Select the ear pieces (included) that fit your ears and put them on the earphones.
- 3 Start play on the audio unit and adjust its volume; or, Adjust the volume on the in-flight audio system.
- 4 Turn on the noise canceling function.
 - ① Switch [OPR] to "ON". The [OPR] indicator lights.
 - ② Adjust the volume. Adjust the volume with [VOLUME] on the controller or readjust the volume on the source.

Notes on use

- Noise may occur due to dirt on the plug. Clean the plug with a soft dry cloth if this occurs.
- The ear pieces can deteriorate after long periods of use or storage.
- Discontinue use if you experience discomfort. Continued use may cause rashes or other allergic reactions.

F Attach the strap (included)

A Accessoires fournis

Veillez confirmer la présence des accessoires fournis en cochant les cases correspondantes. Citer les numéros entre parenthèses pour commander les pièces de rechange. "en date de février 2006"

- Ⓐ 1 Fiche adaptatrice pour avion (RFX3002)
- Ⓑ 1 jeu d'oreillettes (L: RFX5007, M: RFX5008, S: RFX5009)
- Ⓒ 1 Courroie (RFX5115)
- Ⓓ 1 Sac de transport (RFX5629)
- Ⓔ 1 Pile (R03, AAA)

B Nomenclature

- ① Boîtier
- ② Microphone
- ③ Cordon des écouteurs
- ④ Commande de volume
- ⑤ Cordon de la fiche
- ⑥ Fiche
- ⑦ Commutateur de marche/arrêt [OPR, ON/OFF]
- ⑧ Témoin de fonctionnement [OPR]
- ⑨ Levier de rembobinage (cordon de la fiche)
- ⑩ Levier de rembobinage (cordon des écouteurs)

C Insertion de la pile

- 1 Ouvrez le couvercle du compartiment de pile.
- 2 Insérez la pile fournie. Pour cela, insérez d'abord et enfoncez l'extrémité ⊖. Respectez le sens de polarité (+ et ⊖).
- 3 Refermez le couvercle du compartiment de pile.

Si l'on doit utiliser des batteries rechargeables, il est recommandé d'utiliser des piles rechargeables de marque Panasonic.

Quand remplacer la pile

Un allumage faible ou l'absence d'allumage du témoin [OPR] indique qu'il faut remplacer la pile. La fonction de suppression de bruit devient moins efficace au fur et à mesure que la pile s'épuise. Si la pile est épuisée ou si aucune pile n'est insérée, l'appareil fonctionne comme des écouteurs ordinaires.

D Déploiement ou rembobinage des cordons (cordon de la fiche et cordon des écouteurs)

Sortez le cordon jusqu'à la longueur nécessaire ①. (Veillez sortir les deux cordons d'écouteurs ensemble.) Pour rembobiner le cordon, appuyez sur le levier de rembobinage [◀ REW] ②. (Tenez la fiche ou les écouteurs à une main et rembobinez le cordon.)

Si le cordon d'écouteurs ne se rembobine pas, sortez-le d'environ 20 cm et rembobinez-le à nouveau. Répétez jusqu'à ce que le cordon soit rembobiné.

E Utilisation des écouteurs

- 1 Baissez le volume sur l'équipement audio ou le système audio de bord ① et insérez la fiche des écouteurs (stéréo 3,5 mm) dans la prise pour écouteurs (utilisez la fiche adaptatrice Ⓐ si nécessaire). Il se peut que la fiche des écouteurs et l'adaptateur de fiche pour accouder de siège d'avion ne conviennent pas aux prises de l'accouder dans certains avions.
- 2 Vérifiez les côtés (G et D), puis insérez les écouteurs. Sélectionnez les oreillettes (fournies) qui s'adaptent bien à vos oreilles et posez-les sur les écouteurs.
- 3 Commencez la lecture sur l'équipement audio et réglez son volume ; ou, Réglez le volume du système audio de bord.
- 4 Activez la fonction de suppression de bruit.
 - ① Mettez le commutateur [OPR] sur "ON". Le témoin [OPR] s'allume.
 - ② Réglez le volume. Réglez le volume au moyen de [VOLUME] sur le contrôleur ou bien réglez à nouveau le volume sur l'équipement.

Remarques sur l'utilisation

- La présence de poussière sur la prise risque d'engendrer du bruit. Nettoyez alors la prise avec un chiffon sec et doux.
- Les oreillettes peuvent se détériorer après de longues périodes d'utilisation ou de rangement.
- Cessez d'utiliser le casque en cas d'inconfort. Une utilisation continue risque d'entraîner des irritations ou autres réactions allergiques.

F Fixez la courroie (fournie)

La función de anulación de ruido

Los ruidos ambientales en aviones, trenes y autobuses, y el ruido causado por acondicionadores de aire se reduce un cuarto aproximadamente, proporcionando así un ambiente de escucha más silencioso. Esta función le permite disfrutar de la música sin subir excesivamente el volumen, y es, por supuesto, más considerada con sus oídos. Esta unidad reduce principalmente los sonidos molestos de baja frecuencia. Por este motivo, los sonidos con frecuencias más altas como, por ejemplo, los de bocinas de automóviles, teléfonos y voces humanas permanecen relativamente intactos.

A Accesorios suministrados

Compruebe e identifique los accesorios suministrados. Utilice los números indicados entre paréntesis cuando solicite piezas de repuesto. "A partir de Febrero de 2006"

- ① 1 Adaptador de clavija para aviones (RFX3002)
- ② 1 juego de piezas para los oídos (L: RFX5007, M: RFX5008, S: RFX5009)
- ③ 1 Correa (RFX5115)
- ④ 1 Bolsa de transporte (RFX5629)
- ⑤ 1 Pila (R03, AAA)

B Nombres de las partes

- ① Pieza auricular
- ② Micrófono
- ③ Cable de auricular tipo cerrado
- ④ Control de volumen
- ⑤ Cable de clavija
- ⑥ Clavija
- ⑦ Interruptor de alimentación [OPR, ON/OFF]
- ⑧ Indicador de funcionamiento [OPR]
- ⑨ Palanca de enrollado (Cable de clavija)
- ⑩ Palanca de enrollado (Cable de auricular tipo cerrado)

C Inserción de la pila

- 1 Abra la tapa de la pila.
- 2 Inserte la pila suministrada. Presione hacia adentro y hacia abajo el extremo ⊖. Haga coincidir las polaridades (+ y ⊖).
- 3 Cierre la tapa de la pila. Si van a utilizarse baterías recargables, se recomiendan las fabricadas por Panasonic. **Cuándo cambiar la pila** La pila deberá cambiarse cuando el indicador [OPR] pierda intensidad o no se encienda. La función de anulación de ruido pierde efectividad al agotarse la pila. Si la pila está agotada, o si no ha sido introducida una pila, la unidad funcionará como unos auriculares tipo cerrado normales.

D Extensión o enrollado del cable (cable de clavija y cable de auriculares tipo cerrado)

Saque al cable la longitud necesaria ①. (Saque juntos los cables de los 2 auriculares tipo cerrado.)
Para enrollar el cable, empuje la palanca de enrollado [◀ REW] ②. (Sujete de la clavija o de los auriculares tipo cerrado en una mano y enrolle el cable.)
 Si no se enrolla el cable de los auriculares tipo cerrado, intente sacarlo unos 20 cm y luego vuelva a enrollarlo. Repita esto hasta que se enrolle el cable.

E Utilización de los auriculares

- 1 Baje el volumen del equipo de audio o del sistema de audio del avión ① e introduzca la clavija de los auriculares (3,5 mm, estéreo) en la toma de auriculares (utilice el adaptador de clavija ② si es necesario). La clavija de los auriculares y el adaptador de clavija tal vez no puedan conectarse en las tomas de los apoyabrazos de algunos aviones.
- 2 Compruebe los lados (L y R) y luego introduzca los auriculares tipo cerrado. Seleccione las piezas para los oídos (incluidas) que se adaptan a sus oídos y póngalas en los auriculares tipo cerrado.
- 3 • Inicie la reproducción en el equipo de audio y ajuste su volumen; o,
 • Ajuste el volumen en el sistema de audio de a bordo.
- 4 Active la función de anulación de ruido.
 - ① Ponga [OPR] en "ON". El indicador [OPR] se enciende.
 - ② Ajuste el volumen. Ajuste el volumen con [VOLUME] en el controlador o reajuste el volumen en el equipo.

Acerca de la utilización

- Si la clavija está sucia se podrá producir ruido. Limpie la clavija con un paño blando y seco cuando ocurra esto.
- Las piezas para los oídos se pueden deteriorar después de usarlas o guardarlas durante mucho tiempo.
- Deje de utilizar los auriculares si le causan molestias. La utilización continua puede causar sarpullidos u otras reacciones alérgicas.

F Coloque la correa (incluida).**A função de eliminação do ruído**

O ruído ambiente existente nos aviões, comboios e autocarros assim como o ruído provocado pelos aparelhos de ar condicionado é reduzido em cerca de um quarto, proporcionando um ambiente de audição menos ruidoso. Esta função permite-lhe ouvir música sem aumentar demais o volume, e torna-a mais agradável ao ouvido. Este aparelho reduz sobretudo os sons incomodativos das baixas frequências. Por esta razão, os sons com frequências mais altas, como a buzina dos automóveis, telefones e vozes humanas permanecem quase inalterados.

A Acessórios fornecidos

Verifique e identifique os acessórios fornecidos. Utilize os números indicados entre parênteses para solicitar peças sobressalentes. "A partir de Fevereiro de 2006"

- ① 1 Adaptador de ficha para avião (RFX3002)
- ② 1 Conjunto de almofadas para o ouvido (L: RFX5007, M: RFX5008, S: RFX5009)
- ③ 1 Fio (RFX5115)
- ④ 1 Estojo de transporte (RFX5629)
- ⑤ 1 Pilha (R03, AAA)

B Nomes das peças

- ① Caixas dos auscultadores
- ② Microfone
- ③ Cabo dos auriculares
- ④ Controlo do volume
- ⑤ Cabo da ficha
- ⑥ Ficha
- ⑦ Interruptor de corrente [OPR, ON/OFF]
- ⑧ Indicador de funcionamento [OPR]
- ⑨ Patilha de enrolamento (Cabo da ficha)
- ⑩ Patilha de enrolamento (Cabo dos auriculares)

C Como colocar a pilha

- 1 Abra a tampa do compartimento da pilha.
- 2 Introduza a pilha fornecida. Faça pressão sobre a extremidade assinalada com ⊖. Faça coincidir os pólos (+ e ⊖).
- 3 Feche a tampa do compartimento da pilha. Se utilizar pilhas recarregáveis, recomendamos que use pilhas Panasonic. **Quando substituir a pilha** Deve substituir a pilha quando o indicador [OPR] ficar esbatido ou não se acender. A função de eliminação do ruído torna-se menos eficiente à medida que a pilha se gasta. Se a pilha estiver gasta ou se não estiver nenhuma pilha introduzida, os auriculares funcionam como auriculares normais.

D Extensão de cabo (cabo da ficha e cabo dos auriculares) ou enrole

Puxe o cabo até ao comprimento necessário ①. (Puxe os 2 fios dos auriculares ao mesmo tempo.)
Para enrolar o cabo carregue na patilha do enrolamento [◀ REW] ②. (Segure na ficha ou no auricular com uma mão e enrolle o fio.)
 Se não conseguir enrolar o fio do auricular, tente puxá-lo para fora cerca de 20 cm e voltar a enrolá-lo. Repita a operação até o fio ficar enrolado.

E Utilizar os auriculares

- 1 Reduza o volume do equipamento de áudio ou do sistema de som do avião ① e introduza a ficha dos auriculares (3,5 mm estéreo) na tomada para auriculares (se necessário, utilize o adaptador de ficha ②). A ficha dos auriculares e o adaptador de ficha para avião podem não caber nas tomadas dos encostos para braço de alguns aviões.
- 2 Verifique os lados (L e R), e depois coloque os auriculares. Seleccione as almofadas (incluídas) que se adaptam aos seus ouvidos e coloque-as nos auriculares.
- 3 • Ligue o equipamento de som e regule o volume; ou,
 • Regule o volume do sistema de som do avião.
- 4 Ligue a função de eliminação de ruído.
 - ① Coloque [OPR] na posição "ON". O indicador [OPR] acende-se.
 - ② Regule o volume. Regule o volume com [VOLUME] no controlador ou reajuste o volume no equipamento.

Notas sobre a utilização

- As fichas sujas podem provocar ruído. Se isso acontecer, limpe a ficha com um pano seco e macio.
- As almofadas podem deteriorar-se após longos períodos de utilização ou armazenamento.
- Retire os auscultadores se tiver uma sensação incomodativa. Uma utilização constante pode provocar irritações ou outras reacções alérgicas.

F Coloque o fio (incluído)

Panasonic Canada Inc.

FOR CANADA**Panasonic / Technics Accessories Limited Warranty**

Panasonic Canada Inc. warrants this product to be free from defects in material and workmanship and agrees to remedy any such defect for a period as stated below from the date of original purchase.

Accessories including rechargeable batteries : Ninety (90) days

LIMITATIONS AND EXCLUSIONS

This warranty does not apply to products purchased outside Canada or to any product which has been improperly installed, subjected to usage for which the product was not designed, misused or abused, damaged during shipping, or which has been altered or repaired in any way that affects the reliability or detracts from the performance, nor does it cover any product which is used commercially. Dry cell batteries are also excluded from coverage under this warranty.

This warranty is extended to the original end user purchaser only. A purchase receipt or other proof of date of original purchase is required before warranty service is performed.

THIS EXPRESS, LIMITED WARRANTY IS IN LIEU OF ALL OTHER WARRANTIES, EXPRESS OR IMPLIED, INCLUDING ANY IMPLIED WARRANTIES OF MERCHANTABILITY AND FITNESS FOR A PARTICULAR PURPOSE.

IN NO EVENT WILL PANASONIC CANADA INC. BE LIABLE FOR ANY SPECIAL, INDIRECT OR CONSEQUENTIAL DAMAGES.

In certain instances, some jurisdictions do not allow the exclusion or limitation of incidental or consequential damages, or the exclusion of implied warranties, so the above limitations and exclusions may not be applicable.

WARRANTY SERVICE

FOR PRODUCT OPERATION ASSISTANCE, please contact:

Our Customer Care Centre:
 Telephone #: (905) 624-5505 1-800 #: 1-800-561-5505
 Fax #: (905) 238-2360
 Email link: "Contact Us" on www.panasonic.ca

FOR PRODUCT REPAIRS, please locate your nearest Authorized Servicentre at www.panasonic.ca
 Link: "Servicentres" locator" under "Customer support"

Panasonic Factory Service:

Richmond British Columbia

Panasonic Canada Inc.

12111 Riverside Way

Richmond BC V6W 1K8

Tel: (604) 278-4211

Fax: (604) 278-5627

Mississauga Ontario

Panasonic Canada Inc.

5770 Ambler Drive

Mississauga ON L4W 2T3

Tel: (905) 624-8447

Fax: (905) 238-2418

IF YOU SHIP THE PRODUCT TO A SERVICENTRE

Carefully pack and send prepaid, adequately insured and preferably in the original carton.

Include details of the defect claimed, and proof of date of original purchase.

AVC200509

Panasonic Canada Inc.

POUR LE CANADA**Certificat de garantie limitée de Panasonic / Technics pour accessoires**

Panasonic Canada Inc. garantit cet appareil contre tout vice de fabrication et accepte, le cas échéant, de remédier à toute défectuosité pendant la période indiquée ci-dessous et commençant à partir de date d'achat original.

Accessoires incluant les piles rechargeables : Quarante-vingt-dix (90) jours

LIMITATIONS ET EXCLUSIONS

Cette garantie n'est valide que pour les appareils achetés au Canada et ne couvre pas les dommages résultant d'une installation incorrecte, d'un usage abusif ou impropre ainsi que ceux découlant d'un accident en transit ou de manipulation. De plus, si l'appareil a été altéré ou transformé de façon à modifier l'usage pour lequel il a été conçu ou utilisé à des fins commerciales, cette garantie devient nulle et sans effet. Les piles sèches ne sont pas couvertes sous cette garantie.

Cette garantie est octroyée à l'utilisateur original seulement. La facture ou autre preuve de la date d'achat original sera exigée pour toute réparation sous le couvert de cette garantie.

CETTE GARANTIE LIMITÉE ET EXPRESS REEMPLACE TOUTE AUTRE GARANTIE, EXPRESS OU IMPLICITE, INCLUANT LES GARANTIES IMPLICITES DU CARACTÈRE ADEQUAT POUR LA COMMERCIALISATION ET UN USAGE PARTICULIER.

PANASONIC N'AURA D'OBLIGATION EN AUCUNE CIRCONSTANCE POUR TOUT DOMMAGE DIRECT, INDIRECT OU CONSÉCUTIF.

Certaines juridictions ne reconnaissent pas les exclusions ou limitations de dommages indirects ou consécutifs, ou les exclusions de garanties implicites. Dans de tels cas, les limitations stipulées ci-dessus peuvent ne pas être applicables.

RÉPARATION SOUS GARANTIE

Pour de l'aide sur le fonctionnement de l'appareil, veuillez contacter

notre service à la clientèle au :
 N° de téléphone : (905) 624-5505 Ligne sans frais : 1-800-561-5505
 N° de télécopieur : (905) 238-2360
 Lien courriel : "Centres de service" à www.panasonic.com

Pour la réparation des appareils, veuillez consulter notre site www.panasonic.ca pour connaître le centre de service agréé le plus près de votre domicile :
 Lien : "Centres de service" sous "support à la clientèle"

Centres de service Panasonic :

Richmond British Columbia

Panasonic Canada Inc.

12111 Riverside Way

Richmond BC V6W 1K8

Tel: (604) 278-4211

Fax: (604) 278-5627

Mississauga Ontario

Panasonic Canada Inc.

5770 Ambler Drive

Mississauga ON L4W 2T3

Tel: (905) 624-8447

Fax: (905) 238-2418

Expédition de l'appareil à un centre de service

Emballer soigneusement l'appareil, de préférence dans le carton d'origine, et l'expéditeur port payé et assuré au centre de service.

Inclure la description détaillée de la panne et la preuve de la date d'achat original.

AVC200509

Listening caution



Do not play your headphones at a high volume. Hearing experts advise against continuous extended play.

If you experience a ringing in your ears, reduce volume or discontinue use.

Do not use while operating a motorized vehicle. It may create a traffic hazard and is illegal in many areas.

You should use extreme caution or temporarily discontinue use in potentially hazardous situations.

Sound can be deceiving. Over time your hearing "comfort level" adapts to higher volumes of sound. So what sounds "normal" can actually be loud and harmful to your hearing.

Guard against this by setting your equipment at a safe level BEFORE your hearing adapts.

To establish a safe level:

- Start your volume control at a low setting.
- Slowly increase the sound until you can hear it comfortably and clearly, and without distortion.

Once you have established a comfortable sound level:

- Set the dial and leave it there.

Caution

- Keep the battery out of the reach of children to prevent them from being swallowed.
- To avoid product damage, do not expose this product to rain, water or other liquids.
- Do not recharge ordinary dry cell battery.
- Remove the battery if the unit is not to be used for a long time.
- Mishandling of battery can cause electrolyte leakage which can damage items the fluid contacts and may cause a fire.

Product service

Do not attempt to remove the cover(s) or repair the unit yourself.

Refer servicing to qualified personnel only.

Product information

For product service, product information or assistance with product operation, refer to the servicenter directory.

Specifications

Driver units: 9 mm (3/8 in.) diameter
Impedance: 16 Ω (OPR ON), 47 Ω (OPR OFF)
Sensitivity: 98.5 dB/mW (OPR ON), 98 dB/mW (OPR OFF)
Frequency response: 8 Hz – 22,000 Hz
Level of active noise reduction: more than 12 dB at 300 Hz
Power handling capacity: 50 mW
Power requirement: DC 1.5V (R03/LR03, AAA)
Battery life: Approx. 27 hours (R03) Approx. 54 hours (LR03)
Earphone cord length: 0.9 m (3 ft.)
Plug cord length: 0.6 m (2 ft.)
Plug: 3.5 mm (1/8 in.) stereo
Mass: 80 g (2.8 oz.) (net weight – without battery) 5 g (0.2 oz.) (without controller and cord)

Note

The actual life of the battery depends on operating conditions. Specifications are subject to change without notice.

Mass and dimensions are approximate.

-If you see this symbol-

Information on Disposal in other Countries outside the European Union

This symbol is only valid in the European Union. If you wish to discard this product, please contact your local authorities or dealer and ask for the correct method of disposal.



The serial number of this product can be found inside of the battery compartment. Please note them in the space provided below and keep for future reference.

MODEL NUMBER **RP-HC75**
 SERIAL NUMBER _____

User memo:

DATE OF PURCHASE _____
 DEALER NAME _____
 DEALER ADDRESS _____
 TELEPHONE NUMBER _____

Avertissement relatif aux conditions d'écoute



N'utilisez pas votre casque à un volume élevé. Les experts du système auditif déconseillent l'écoute prolongée.

En cas de sifflement dans les oreilles, baissez le volume ou cessez d'utiliser le casque.

N'utilisez pas le casque en conduisant un engin à moteur. Outre le fait que ceci est illégal dans de nombreux pays, vous risqueriez de causer un accident.

Dans des situations potentiellement dangereuses, utilisez le casque en exerçant la plus grande vigilance ou cessez temporairement de l'utiliser. Le volume sonore peut être trompeur. Au fil du temps, votre "niveau de confort" acoustique s'adapte à des volumes sonores plus puissants si bien qu'un son que vous jugez "normal" peut en fait être fort et dangereux pour votre ouïe.

Protégez-vous contre ceci en réglant votre appareil sur un niveau sûr AVANT que votre ouïe ne s'adapte au volume sonore.

Afin d'établir un niveau sûr :

- Réglez la commande de volume à un niveau bas.
- Augmentez lentement le volume jusqu'à ce que vous entendiez le son confortablement et clairement, sans distorsion.

Après avoir établi un niveau de son confortable :

- Réglez la molette et laissez-la sur ce réglage.

Attention

- Gardez les piles hors de portée des enfants pour éviter qu'ils ne les avalent.
- Pour éviter d'endommager le casque, protégez-le de la pluie, de l'eau ou d'autres liquides.
- N'essayez pas de recharger la pile sèche ordinaire.
- Si vous prévoyez que l'appareil restera longtemps inutilisé, retirez la pile.
- Une mauvaise utilisation de la pile peut provoquer des pertes d'électrolyte, ce qui peut endommager les pièces avec lesquelles le liquide entre en contact et provoquer un incendie.

Entretien de l'appareil

N'essayez pas de retirer les couvercles ni de réparer vous-même le casque. Pour l'entretien de l'appareil, faites appel à un agent qualifié.

Informations sur le produit

Pour toutes questions concernant l'entretien de l'appareil, les informations sur le produit ou l'utilisation du casque, consultez le répertoire des centres de réparation.

Spécifications

Haut-parleurs : Diamètre 9 mm (3/8 po.)
Impédance : 16 Ω (OPR ON), 47 Ω (OPR OFF)
Sensibilité : 98.5 dB/mW (OPR ON), 98 dB/mW (OPR OFF)
Réponse en fréquence : 8 Hz à 22.000 Hz
Niveau de réduction active de bruit : plus de 12 dB à 300 Hz
Puissance admissible : 50 mW
Alimentation : CC 1,5 V (R03/LR03, AAA)
Autonomie de fonctionnement sur pile : Approximativement 27 heures (R03) Approximativement 54 heures (LR03)
Longueur du cordon d'écouteurs : 0,9 m (3 pi)
Longueur du cordon de la fiche : 0,6 m (2 pi)
Fiche : 3,5 mm (1/8 po.) stéréo
Poids : 80 g (2,8 oz.) (poids net – sans pile) 5 g (0,2 oz.) (sans contrôleur et cordon)

Remarque

La durée de vie effective de la pile dépend des conditions d'utilisation. Spécifications sujettes à modifications sans préavis. Les poids et les dimensions sont approximatifs.

- Si ce symbole apparaît -

Information sur la mise au rebut dans les pays n'appartenant pas à l'Union européenne

Ce symbole est uniquement valide dans l'Union européenne. Si vous désirez mettre ce produit au rebut, contactez l'administration locale ou le revendeur et informez-vous de la bonne façon de procéder.



Le numéro de série de ce produit peut être trouvé à l'intérieur de du compartiment de batterie. Veuillez le noter dans l'espace fourni ci-dessous et le conserver pour référence ultérieure.

NUMÉRO DE MODÈLE **RP-HC75**
 NUMÉRO DE SÉRIE _____

Mémo utilisateur :

DATE DE L'ACHAT _____
 NOM DU DISTRIBUTEUR _____
 ADRESSE DU DISTRIBUTEUR _____
 NUMÉRO DE TÉLÉPHONE _____

Precauciones para escuchar con losculares



No utilice los auriculares con un volumen alto. Los expertos en el sistema auditivo no recomiendan utilizarlos para escuchar con ellos de forma continua durante mucho tiempo.

Si nota silbido en sus oídos, reduzca el volumen o deje de utilizarlos.

No los utilice mientras maneja un vehículo motorizado. Esto puede constituir un peligro para el tráfico y es ilegal en muchas zonas.

En situaciones potencialmente peligrosas deberá tener mucho cuidado o dejar de utilizarlos.

El sonido puede engañar. Con el paso del tiempo, sus oídos se adaptan a volúmenes de sonido más altos, y los sonidos que resultan "normales" pueden ser en realidad sonidos altos que resultan perjudiciales para sus oídos.

Protéjase contra esto ajustando su equipo a un nivel seguro ANTES de que sus oídos se adapten a los sonidos altos.

Para establecer un nivel seguro:

- Empezar ajustando un volumen bajo.
- Aumente lentamente el volumen hasta que pueda oír el sonido de forma confortable y clara, y sin distorsión.

Una vez establecido un nivel de sonido confortable:

- Ajuste el dial y déjelo en esa posición.

Precaución

- Guarde la pila fuera del alcance de los niños para impedir que éstos la traguen.
- Para evitar estropear el producto, no lo exponga a la lluvia, el agua u otros líquidos.
- No intente cargar la pila seca convencional.
- Retire la pila si no va a utilizar el aparato durante un largo período de tiempo.
- El mal trato dado a la pila puede causar fugas de electrolito, lo que puede estropear los elementos que toque y causar un incendio.

Servicio del producto

No intente retirar la(s) cubierta(s) ni reparar la unidad usted mismo.

Solicite el servicio al personal cualificado solamente.

Información del producto

En cuanto al servicio, información o asistencia relacionados con el producto, consulte el directorio de centros de servicio.

Especificaciones

Unidades excitadoras: 9 mm (3/8") de diámetro
Impedancia: 16 Ω (OPR ON), 47 Ω (OPR OFF)
Sensibilidad: 98.5 dB/mW (OPR ON), 98 dB/mW (OPR OFF)
Respuesta de frecuencia: 8 Hz – 22.000 Hz
Nivel de reducción de ruido activa: más de 12 dB a 300 Hz
Capacidad de manejo de potencia: 50 mW
Alimentación : CC 1,5 V (R03/LR03, AAA)
Duración de la pila: 27 horas aproximadamente (R03) 54 horas aproximadamente (LR03)
Longitud del cable de los auriculares tipo cerrado: 0,9 m (3 pies)
Longitud del cable de la clavija: 0,6 m (2 pies)
Clavija: 3,5 mm (1/8"), estéreo
Peso: 80 g (2,8 onza) (peso neto – sin pila) 5 g (0,2 onza) (sin controlador y cable)

Nota

La duración real de la pila depende de las condiciones de funcionamiento. Las especificaciones están sujetas a cambios sin previo aviso. Los pesos y las dimensiones son aproximados.

-Si ve este símbolo-

Información para tirar el producto en países no pertenecientes a la Unión Europea

Este símbolo sólo es válido en la Unión Europea. Si quiere tirar este producto, póngase en contacto con las autoridades de su localidad o con su concesionario y pregunte por el método correcto para hacerlo.



El número de serie de este producto se puede encontrar dentro del compartimento de batería. Anótelos en el espacio de abajo y guárdelos como referencia para el futuro.

MODELO **RP-HC75**
 NÚMERO DE SERIE _____

Anotaciones del usuario:

FECHA DE ADQUISICIÓN _____
 NOMBRE DEL CONCESIONARIO _____
 DIRECCIÓN DEL CONCESIONARIO _____
 NÚMERO DE TELÉFONO _____

Precauções de audição



Não utilize os auscultadores com o volume muito alto. Os especialistas advertem contra os perigos de uma audição contínua durante muito tempo. Se começar a ouvir campainhas, reduza o som ou retire os auscultadores.

Não utilize os auscultadores durante a condução de veículos motorizados. Pode provocar um acidente e é proibido em muitas zonas.

Deve utilizar os auscultadores com muito cuidado ou retirá-los em situações potencialmente perigosas.

O som pode ser enganador. Com o tempo, o "nível de conforto" de audição acaba por se adaptar a volumes de som mais altos. Assim, o que lhe parece um som "normal" pode ser, na realidade, um som alto e prejudicial para os ouvidos.

Proteja-se disto, regulando o equipamento para um nível de som seguro, ANTES dos seus ouvidos se adaptarem.

Para definir um nível de volume de som seguro:

- Comece com o controlo de volume numa posição baixa.
- Aumente lentamente o som, até ouvir com nitidez, confortavelmente e sem distorções.

Uma vez definido um volume de som confortável:

- Regule o botão e deixe-o ficar nessa posição.

Cuidado

- Não deixe a pilha ao alcance das crianças para evitar que a possam engolir.
- Para evitar danificar o produto, não exponha os auscultadores a chuva, água ou outros líquidos.
- Não recarregue uma pilha seca normal.
- Se não tentacionar utilizar o aparelho durante um longo período de tempo, retire a pilha.
- O manuseamento incorreto da pilha pode causar uma fuga do electrolito e danificar os objectos com os quais entrar em contacto, bem como provocar um incêndio.

Assistência técnica ao produto

Não tente retirar a(s) tampa(s) ou reparar o aparelho.

A assistência só deve ser efectuada por pessoal qualificado.

Informações sobre o produto

Para obter assistência, informações ou ajuda sobre a utilização do produto, consulte a lista de centros de assistência.

Características técnicas

Controladores: 9 mm (3/8 pol.) de diámetro
Impedância: 16 Ω (OPR ON), 47 Ω (OPR OFF)
Sensibilidade: 98.5 dB/mW (OPR ON), 98 dB/mW (OPR OFF)
Resposta em frequência: 8 Hz – 22.000 Hz
Nível da redução activa de ruído: mais de 12 dB a 300 Hz
Potência: 50 mW
Requisitos de corrente: DC 1,5 V (R03/LR03, AAA)
Duração da pilha: Aprox. 27 horas (R03) Aprox. 54 horas (LR03)
Comprimento do cabo dos auriculares: 0,9 m (3 pés)
Comprimento do cabo da ficha: 0,6 m (2 pés)
Ficha: 3,5 mm (1/8 de polegada) estéreo
Peso: 80 g (2,8 onça) (peso líquido – sem a pilha) 5 g (0,2 onça) (sem controlador e cabo)

Nota

A duração real da pilha depende das condições de funcionamento. As características estão sujeitas a alteração sem aviso prévio. Os valores do peso e as dimensões são aproximados.

-Se vir este símbolo-

Informações sobre o descarte em países fora da União Europeia

Este símbolo só é válido na União Europeia. Se deseja descartar este produto, por favor entre em contato com as autoridades locais ou revendedor e obtenha informações sobre o procedimento correto de descarte.



O número de série deste produto pode ser encontrado dentro do compartimento de bateria. Tome nota do mesmo no espaço fornecido abaixo para o efeito e guarde-o para referência futura.

NÚMERO DO MODELO **RP-HC75**
 NÚMERO DE SÉRIE _____

Memo para o utilizador:

DATA DE COMPRA _____
 NOME DO AGENTE _____
 ENDEREÇO DO AGENTE _____
 NÚMERO DE TELEFONE _____